

Dynex Monopod • DX-SW040

Important safety instructions

- Make sure that all leg locks are correctly tightened, and that the leg is fully opened before use.
- Do not carry or transport your monopod with camera equipment attached (for example: over your shoulder or cradled in your arms)
- Do not store or expose your monopod to excessive heat or cold, or use near any flame or fire.
- Do not OIL or GREASE any part of the monopod.
- Do not use any solvents or thinners to clean your monopod. Use only a mild detergent and wipe dry with a soft, lint-free cloth only.
- Do not exceed the load limit of this product.

| # | Component | Description |
|---|-------------------------------|---|
| 1 | 1/4" mounting screw | Use this screw to mount your camera onto the monopod |
| 2 | Leg | Supports your monopod and camera |
| 3 | Quick release leg locks | Lift to adjust leg height, then close to lock |
| 4 | Panhead/camera mounting plate | Mount your camera to this platform |
| 5 | Carrying strap | Use to carry your monopod |
| 6 | Rubber foot | Provides a secure, non-marring footing for your monopod |

Using your monopod

To setup your monopod:

1. Open the flip-lever leg locks (4) and extend the leg to the desired length.
2. Close the flip-lever leg locks to lock the leg at the selected length.
Caution: *Not correctly securing a leg lock can cause the monopod leg to retract unexpectedly and could result in damage to the monopod or a camera mounted on the monopod.*
3. Align the bottom of your camera with the 1/4" mounting on the panhead/camera mounting plate, then secure your camera to the mounting plate with the screw. The screw should be tight.
4. Make final adjustments to the monopod height.

One Year Limited Warranty

For complete warranty go to www.dynexproducts.com.

(800) 305-2204
Distributed by Best Buy Purchasing, LLC
7601 Penn Ave. South, Richfield, MN 55423 U.S.A.
© 2007 Best Buy Enterprise Services, Inc. All rights reserved.
DYNEX is a trademark of Best Buy Enterprise Services, Inc. Registered in some countries.
All other products and brand names are trademarks of their respective owners.

Pied monobranche Dynex

Instructions de sécurité importantes

- Vérifier que les verrous du pied sont correctement serrés et que ce dernier est complètement déployé avant toute utilisation.
- Ne pas porter ou transporter le pied monobranche avec l'appareil de photo fixé (par exemple : par-dessus l'épaule ou dans les bras)
- Ne pas ranger ou exposer le pied monobranche à un endroit très chaud ou froid, et ne pas l'utiliser près d'une flamme ou d'un feu.
- Ne pas appliquer d'HUILE ou de GRAISSE sur un quelconque endroit du pied monobranche.
- Ne pas utiliser des solvants ou des diluants pour nettoyer le pied monobranche. N'utiliser qu'une solution détergente douce et sécher uniquement avec un chiffon non pelucheux.
- Ne pas dépasser la charge admissible de ce produit.

| # | Élément | Description |
|---|--|--|
| 1 | Vis de montage de 0,63 cm (1/4 po) | Utiliser cette vis pour monter l'appareil de photo sur le pied monobranche |
| 2 | Pied | Supporte le pied monobranche et l'appareil de photo |
| 3 | Déverrouillage rapide du pied | Soulever pour régler la hauteur du pied, puis refermer pour verrouiller |
| 4 | Plaque de montage de la tête panoramique/appareil de photo | Monter l'appareil de photo sur cette plaque |
| 5 | Dragonne de transport | L'utiliser pour transporter le pied monobranche |
| 6 | Pied caoutchouté | Fournit une assise stable au pied monobranche |

Utilisation du pied monobranche

Pour installer le pied monobranche :

1. Ouvrir les leviers repliables de verrouillage du pied (4) et déployer celui-ci à la longueur souhaitée.
2. Refermer les leviers repliables de verrouillage du pied pour bloquer celui-ci à la longueur sélectionnée.
Attention : *Si le verrou du pied n'est pas refermé correctement, le pied monobranche peut se rétracter de façon inattendue; cela pourrait endommager le pied monobranche ou l'appareil de photo qui serait fixé dessus.*
3. Aligner le dessous de l'appareil de photo sur la surface de fixation de 0,63 cm (1/4 po) de la plaque de montage de la tête panoramique/appareil de photo, puis fixer l'appareil de photo à la plaque de montage avec la vis. La vis doit être bien serrée.
4. Effectuer le réglage final de la hauteur du pied monobranche.

Garantie limitée d'un an

Pour le texte complet de la garantie aller sur le site www.dynexproducts.com.

(800) 305-2204
Distribué par Best Buy Purchasing, LLC
7601 Penn Av. South, Richfield, MN 55423 É.-U.
© 2007 Best Buy Enterprise Services, Inc. Tous droits réservés.
DYNEX est une marque de commerce de Best Buy Enterprise Services, Inc. déposée dans certains pays.
Tous les autres produits et noms de marques sont des marques de commerce appartenant à leurs propriétaires respectifs.

Monópode Dynex

Instrucciones importantes de seguridad

- Asegúrese de que todos los bloqueos de patas se encuentran apretados correctamente y que la pata está completamente abierta antes de ser usada.
- No mueva o transporte su monópode con el equipo de la cámara conectado (por ejemplo: sobre su hombro o en sus brazos)
- No almacene o exponga su monópode al calor o frío excesivo o úselo cerca de una llama o fuego.
- No ACEITE o ENGRASE ninguna parte del monópode.
- No utilice ningún solvente o diluyente para limpiar su monópode. Solamente use detergente suave y séquelo con un paño suave y sin pelusas.
- No sobrepase el límite de carga de este producto.

| # | Componente | Descripción |
|---|---------------------------------------|--|
| 1 | Tornillo de montaje de 1/4" | Utilice este tornillo para montar su cámara en el monópode |
| 2 | Pata | Soporta su monópode y la cámara |
| 3 | Bloqueos de pata de liberación rápida | Levántelo para ajustar la altura de la pata y ciérrelo para bloquearlo |
| 4 | Placa de montaje de cámara/cabezal | Monte su cámara en esta plataforma. |
| 5 | Correa de transporte | Utilícelo para transportar su monópode |
| 6 | Pie de caucho | Provee un apoyo estable para su monópode |

Uso de su monópode

Para ajustar su monópode:

1. Cierre los bloqueos de palanca de las patas (4) para extender la pata a la longitud deseada.
2. Cierre los bloqueos de palanca de las patas para bloquear la pata a la longitud deseada.
Cuidado: *Si un bloqueo de pata no se fija correctamente puede causar que la pata del monópode se retracte inesperadamente y puede resultar en daño al monópode o la cámara montada en el monópode.*
3. Alineé la parte inferior de su cámara con el montaje de 1/4" en la placa de montaje de cabezal/cámara y fije su cámara a la placa de montaje con el tornillo. El tornillo debe estar apretado.
4. Realice los ajustes finales a la altura de monópode

Garantía limitada de un año

Para más detalles sobre la garantía visite www.dynexproducts.com

(800) 305-2204
Distribuido por Best Buy Purchasing, LLC
7601 Penn Ave. South, Richfield, MN 55423 E.U.A.
© 2007 Best Buy Enterprise Services, Inc. Todos los derechos reservados.
DYNEX es una marca comercial de Best Buy Enterprise Services, Inc. registrada en ciertos países.
Todos los otros productos y los nombres de marca son marcas comerciales de sus respectivos dueños.

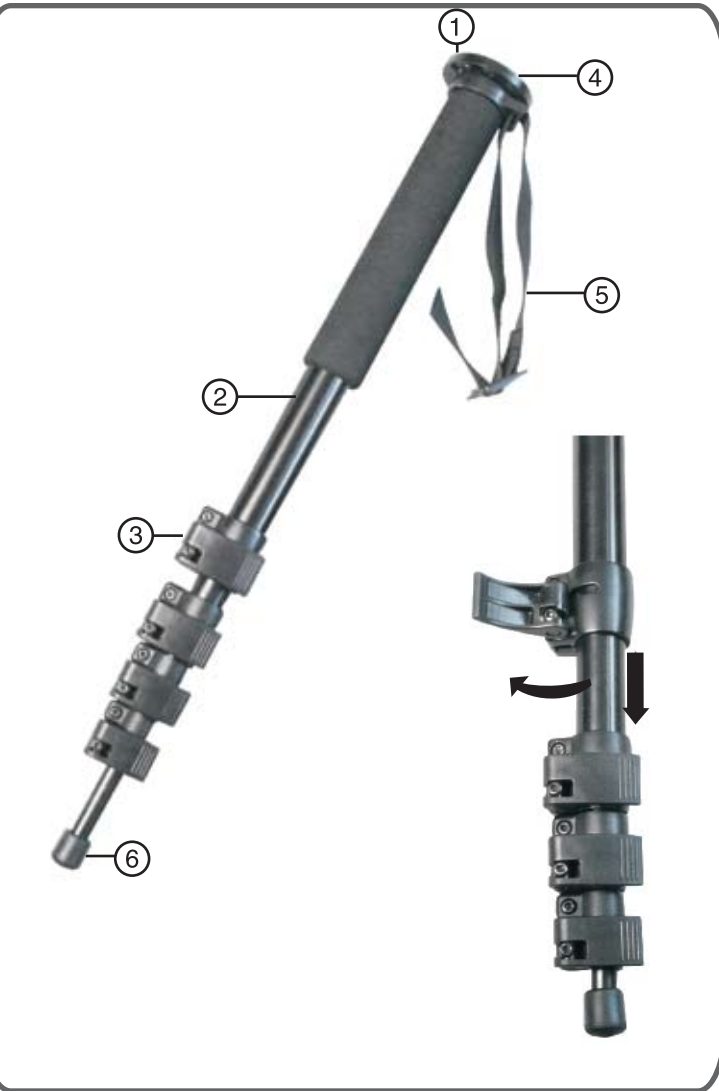

Monopod

Length folded: 18.7"
Maximum height: 69.48"
Minimum height: 18.7"
Weight: 1.06 lbs
Load capacity: 6 lbs

Pied monobranche

Longueur replié : 47,5 cm (18,7 po)
Hauteur maximale : 176,48 cm (69,48 po)
Hauteur minimale : 47,6 cm (18,7 po)
Poids : 0,48 kg (1,06 lb)
Charge admissible : 2,72 kg (6 lb)

Monópode

Longitud doblado: 18.7"
Altura máxima: 69.48"
Altura mínima: 18.7"
Peso: 1.06 lb.
Capacidad de carga: 6 lb.